

产 品 规 格 书

产品型号： RSH0812H-5MP

产品名称： 5MP 8mm 黑光镜头

制作 Prepared by		审核 reviewed by		审批 Approved by	
-------------------	---	-------------------	---	-------------------	---

工厂地址：江西省上饶市经济开区聚远路中国光学城 26 号 23 栋

深圳地址：深圳市龙华区观湖街道观光路 1073 号恒泰云谷创意园 3 楼 309

展 柜：深圳市福田区华强北太平洋安防市场展柜 3B121-122-3B123-125



封面目录

1、修订履历	3
2、光学性能	4
3、品质管控	5
4、信赖性管控	6
5、外形结构	7
6、包装式样	8

1. 修订履历

版本	日期	修订内容	担当	备注
V00	20190130	新版发行	黄俊	
V01	20200323	版次更新	黄俊	

2. 光学性能

编号.	项 目		规 格		
2-1	光圈 (F/NO)		1.05±5%		
2-2	焦距 (EFL)		8.12mm±5%		
2-3	总长 (TTL)		48.9mm±0.3mm		
2-4	光学后焦 (BFL)		8.47mm±0.2mm		
2-5	机械后焦 (FFL)		7.78mm±0.2mm		
2-6	像面大小 (Image circle)		Φ8.9mm(MAX)		
2-7	视场角 (FOV)	Sensor	D (对角)	H(水平)	V (垂直)
		1/1.8"	66.5°	52°	34.5°
2-8	光学畸变 (Distortion)		-18%		
2-9	相对照度 (Relative Illumination.)		40%		
2-10	最大主光线夹角 (CRA _{Max})		6.6°		
2-11	光谱透过率 (Spectral Transmission)		440~680nm T>80%		
2-12	最近物距 (MOD)		0.5m		
2-13	镜片构成 (Lens structure)		8G		
2-14	接口 (Mount)		M16*P0.5-6g		
2-15	红外功能 (IR)		No		
2-16	工作温度 (Working Temperature)		-40~+85℃		

3. 品质管控

3.1 外观要求

3.1.1 镜头内尘

NO.	规格	要求
3.1.1.1	60-20	伤痕：宽度<60um，长度和<D/2，≤15um 不计； 脏污：单点直径<200um，100~200um 点≤3 个。

3.1.2 镜头外观

NO.	项目	规格	要求
3.1.2.1	光学零件外观	60-20	擦痕：宽度<60um，长度和<D/2，≤15um 不计； 麻点：单点直径<200um，100~200um 点≤3 个。
3.1.2.2	其他外观要求		外表面颜色均匀，无明显缺陷、污渍、异物伸出、明显划伤和收缩； 胶水不得溢入有效通光内。

3.1.3 检测方法

30W 节能灯下目测。

3.2 解像力标准

解像力 (Resolution)	3.2.1: 逆投影解像条件 (Condition) A: Chart: 1/1.8" B: 投影距离: 0.8m 3.2.2: 解像方法 (Method) A: 旋转解像解像机台接口，得到最清晰的像面中心 3.2.3: 解像标准 (Criteria) 中心: 200 lp/mm 0.7Y: 160 lp/mm
------------------	---

4. 信赖性要求

NO.	项目	要 求
4.1	高温存储试验	高温 85℃ 温度中放置 48 小时，常温常湿环境中放置 2 小时，所有规格满足规定要求
4.2	低温存储试验	镜头在 -40℃ 温度中存放 48 小时，之后再存放在常温常湿环境中恢复 2 小时后，所有规格满足规定要求
4.3	高温高湿试验	常温下将镜头聚焦清晰，然后将摄像机在 85℃，95%RH 湿度环境中带电放置 72 个小时，检测镜头成像，所有规格满足规定要求
4.4	高低温试验	常温下将镜头聚焦清晰，然后将摄像机在 75℃（高温）——20℃（常温）——-40℃（低温）温度循环环境中，高温保持 2 小时，恢复常温保持 2 小时，低温保持 2 小时，恢复常温保持 2 小时，为一循环，带电放置循环 4 次，每一循环中高温、常温、低温、常温各段环境中保持 2 小时检测镜头成像，所有的规格满足规定要求
4.5	冷热冲击试验	镜头在低温 -40℃ 放置 30 分钟，然后升温到 85℃ 放置 30 分钟，作为一个周期，共 24 个循环放置，常温常湿环境中保持 2 小时
4.6	高温操作试验	镜头在温度 85℃ 条件下存放 2 小时，在高温环境下确认解析性能，满足规定要求。
4.7	低温操作试验	镜头在温度 -40℃ 条件下存放 2 小时，在低温环境下确认解析性能，满足规定要求。
4.8	振动试验	镜头在振幅为 1.5mm、频率为 10-55Hz 的正弦波参数下，在三个互相垂直的轴线上依次振动 25 分钟后，镜头无松动并满足所有规格要求
4.9	跌落试验	按包装仕様进行包装后的镜头，在距木质地板 1.0 米处，按 1 角 3 棱 6 面自由跌落各 5 次，镜头无松动并满足所有规格要求

5. 镜头外型

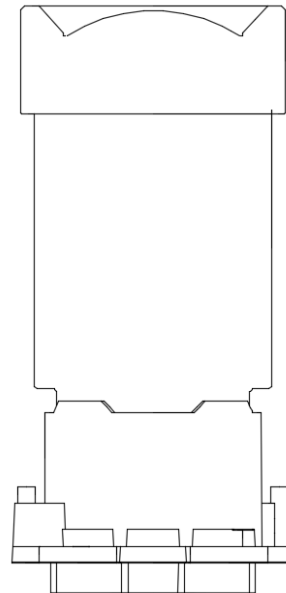
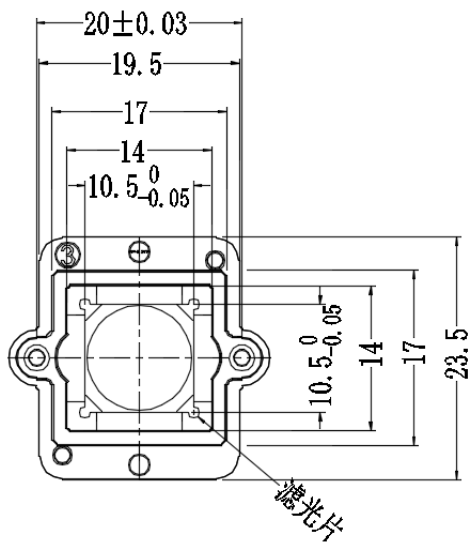
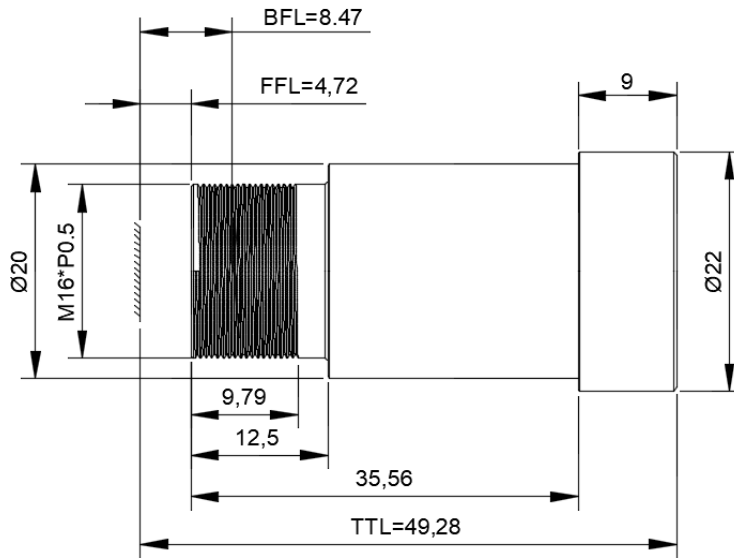

6. 包装式样

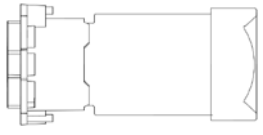
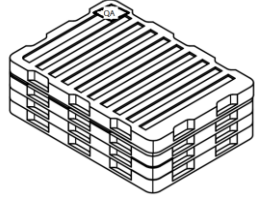
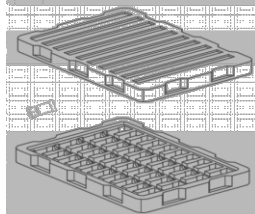
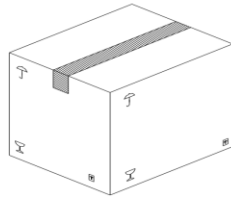
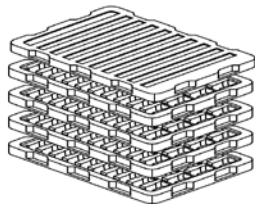
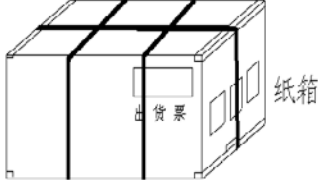
步骤		图示	步骤		图示
1	镜头盖上保护盖，底部贴上防尘膜；		4	泡壳盖左上角粘贴 QA 检查合格票（注明规格、数量、时间），三盒一摞 PE 待捆包；	
2	镜头搭配相应的泡壳每盒装 40pcs 镜头；		5	镜头捆包入箱，2 层共 6 盒放置，合计 240pcs 镜头，纸箱四周泡沫棉缓冲；	
3	每四个泡底配合一个泡壳盖，四周使用透明胶固定。		6	纸箱外箱透明胶密封，扎带紧固。	

6.1 步骤说明

- 1、镜头前端盖上保护盖，镜座后端贴防尘膜；
- 2、平躺放置，按照正确的方向放入泡壳；
- 3、装满之后，三底一盖盖上泡壳盖，泡壳四周合缝透明胶固定位置；
- 4、泡壳盖左上角粘贴 QA 合格票；
- 5、PE 袋捆包一摞（3 盒），透明胶包紧；
- 6、将包好的镜头置入纸箱，每箱 2 摞，共计 6 盒，纸箱四周用泡沫棉填充；
- 7、纸箱使用透明胶封口，并使用扎带捆紧。

构成明细

NO.	品名	数量	备注
1	纸箱	1pcs	
2	泡壳	8pcs	40 穴，6 底 2 盖
3	透明胶带	适量	
4	PE 袋	2pcs	
5	Φ22 镜头盖	240pcs	
6	防尘膜	240pcs	
7	镜头组	240pcs	
8	QA 检查票	2pcs	注明型号、日期、数量
9	扎带	3 根	